

Maßblatt Abrichthobelmaschine T54

MB-T54-D-V.02-072902

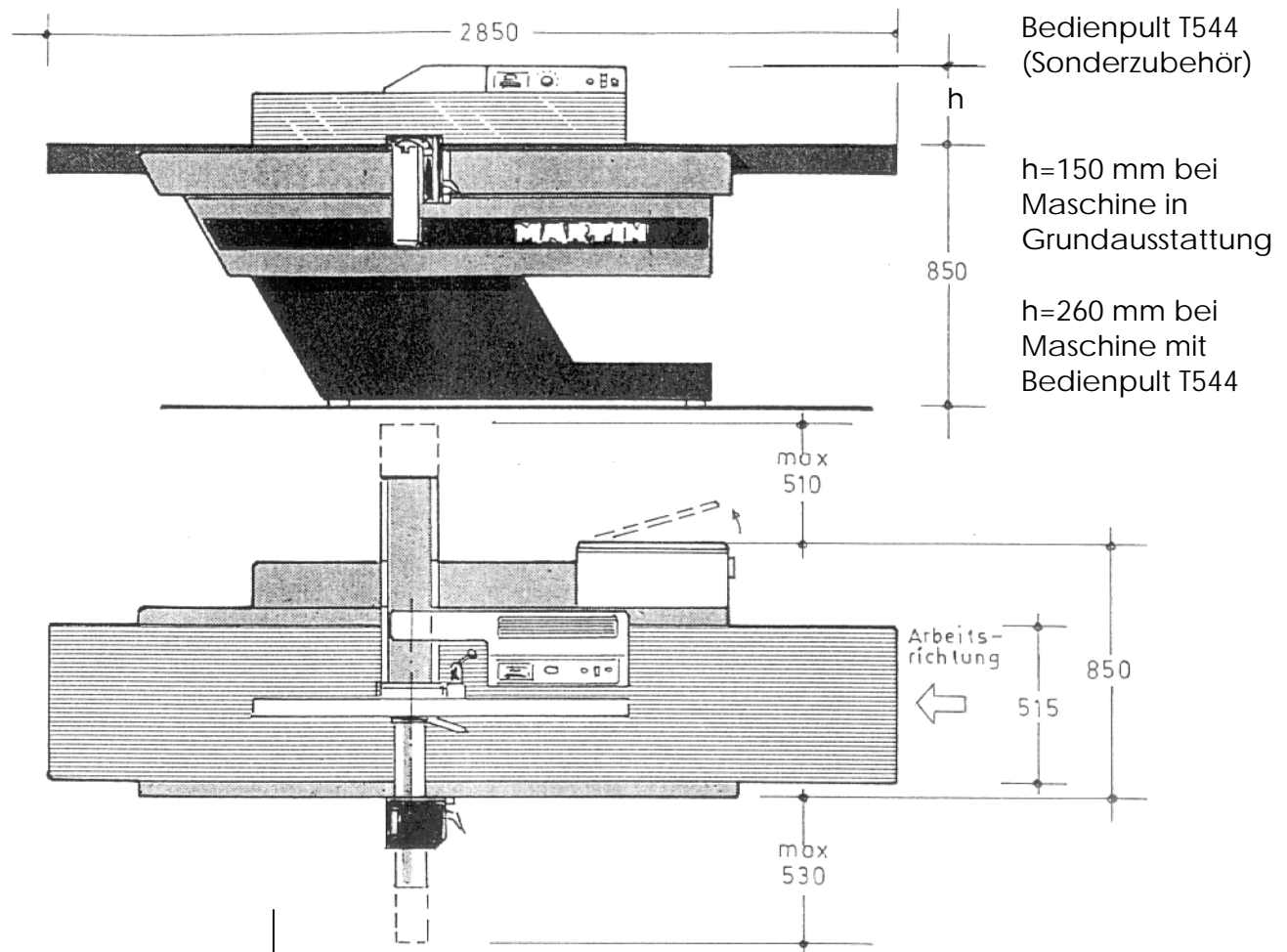

Bedienpult T544
(Sonderzubehör)

$h=150$ mm bei
Maschine in
Grundausrüstung

$h=260$ mm bei
Maschine mit
Bedienpult T544

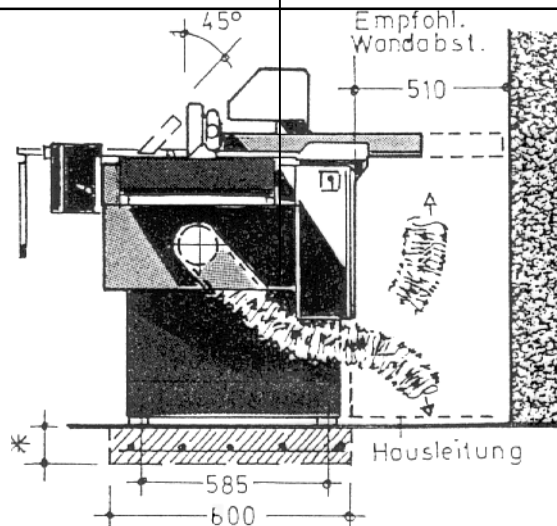

Maschinengewicht ca. 980 kg
Ein hinreichend tragfähiger Untergrund
genügt zur Aufnahme der Maschine.
Wird ein extra Fundament gewünscht,
empfehlen wir folgendes:
Fundamentgröße: 80 x 140 cm
Fundamenttiefe: 15 cm
Betongüte: B 15
Armierung: Q 257
(Fundament richtet sich nach Bodenbeschaffenheit)
Bohrungsmaße Maschinenfuß 585 x 1190 mm
Bohrung \varnothing 18 mm

M 1:25 Maße in mm/cm Änderungen vorbehalten

T448 Schulzbügel
anbringen

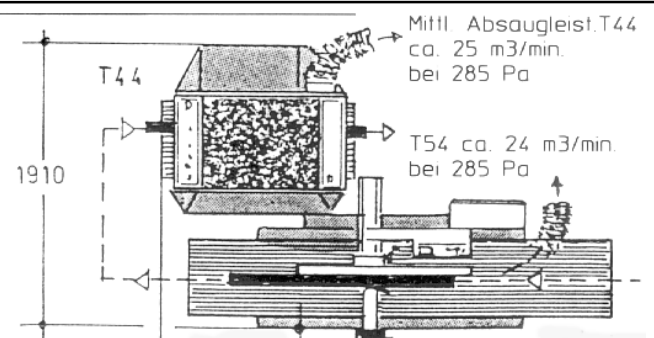
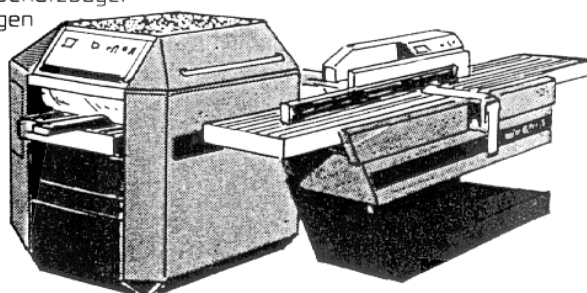

Dickenhobelmaschine T44 und Abrichthobelmaschine T54 in platzsparender Anordnung